

# Digitale Plattformen am BKH pädagogisch nutzen

fobizz, to teach



## Agenda:

1. Wie funktioniert generative KI / ChatGPT?
2. Wie interagiere ich mit ChatGPT? (Prompt-Design)
3. Wann macht die Zusammenarbeit mit ChatGPT (keinen) Sinn?
4. Wie gehe ich kritisch mit KI um?
5. Wie verändert KI unseren (Schul)Alltag?
6. Praxisnahes Unterrichtsbeispiel

# Wie funktioniert generative KI / ChatGPT?

---

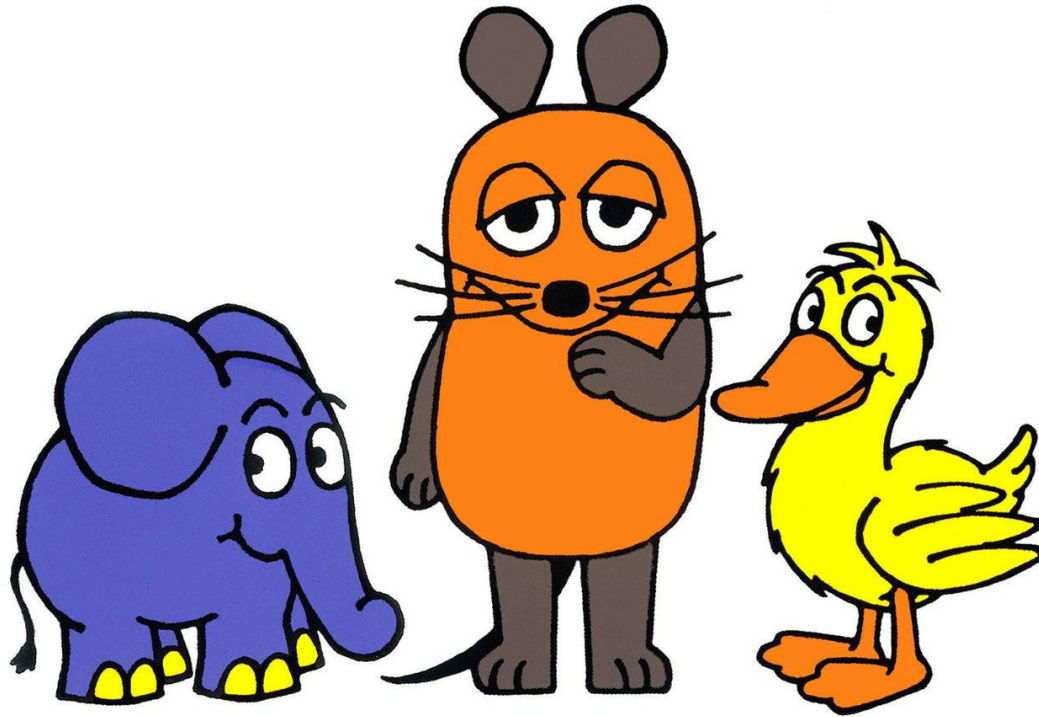

[https://www.youtube.com/watch?v= 80pKGuyKWc](https://www.youtube.com/watch?v=80pKGuyKWc)

# Wie interagiere ich mit ChatGPT? (Prompt-Design)

Wie interagiere ich mit ChatGPT? (Prompt-Design)

<https://lmarena.ai/leaderboard>

MODELL

PROMPT

KONTEXT

ERGEBNIS

Wie interagiere ich mit ChatGPT? (Prompt-Design)

> Du bist [Rolle], kannst du mich bei [Ziel] unterstützen, indem du [Aufgabe]?  
Bitte erfülle [Format] und vermeide [Beschränkung].  
Beginne mit [Vorgehen].  
Relevante Hintergrundinformationen für dich sind [Kontext].

Wie interagiere ich mit ChatGPT? (Prompt-Design)

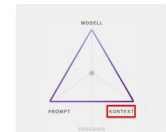

> Du bist [*Rolle*], kannst du mich bei [*Ziel*] unterstützen, indem du [*Aufgabe*]? Bitte erfülle [*Format*] und vermeide [*Beschränkung*]. Beginne mit [*Vorgehen*]. Relevante Hintergrundinformationen für dich sind [*Kontext*].

<https://lmarena.ai/leaderboard>



# Wie interagiere ich mit ChatGPT? (Prompt-Design)

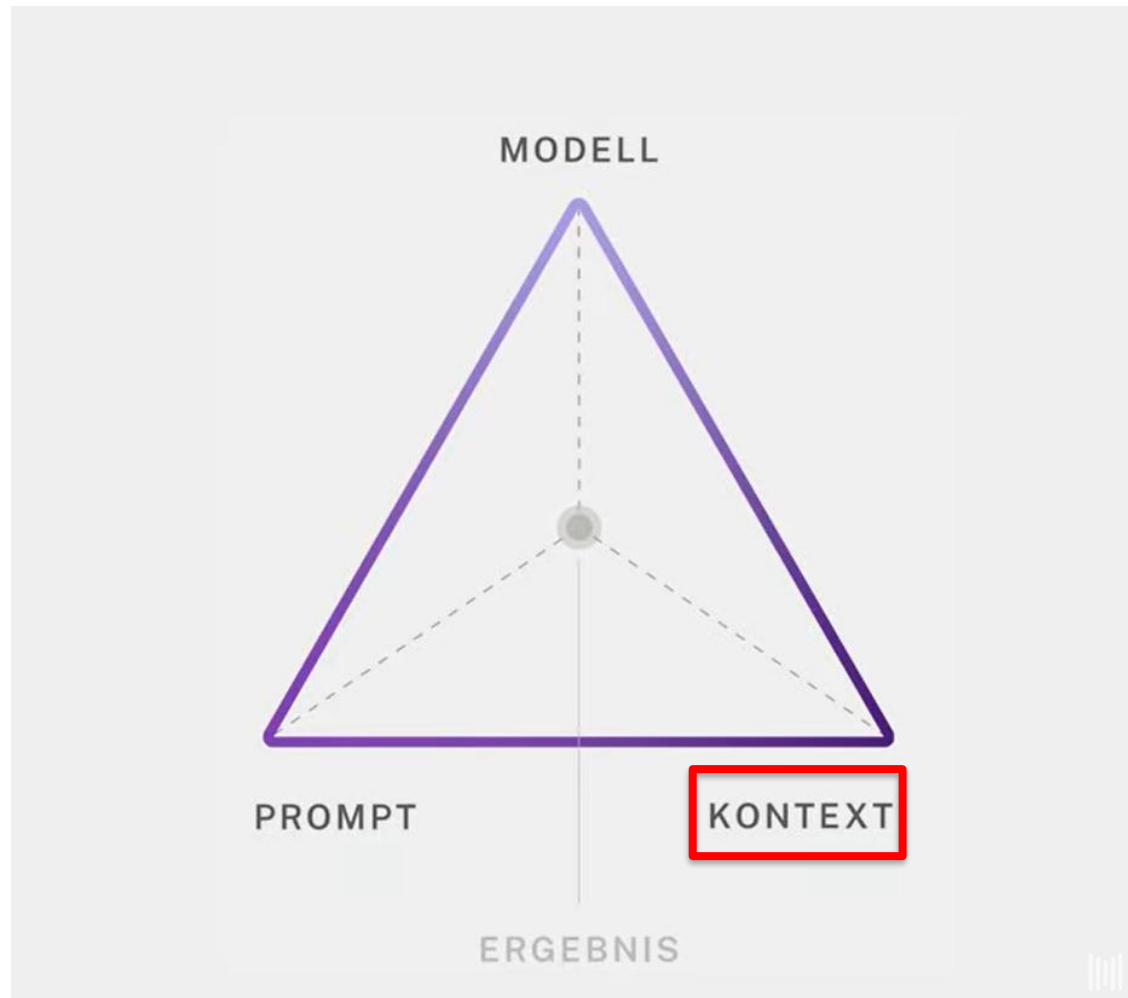

# Wann macht die Zusammenarbeit mit ChatGPT (keinen) Sinn?



## Wann macht die Zusammenarbeit mit ChatGPT (keinen) Sinn?

### Analysieren und Recherchieren

Die Zusammenarbeit mit einem KI-Assistenten ermöglicht es, Informationen gezielt zu recherchieren, systematisch zu analysieren und nachvollziehbar aufzubereiten.

Sie hilft, relevante Quellen zu identifizieren, Zusammenhänge zu erkennen und komplexe Daten in klare Erkenntnisse zu übersetzen.

- Bei welchen Themen oder Aufgaben wünsche ich mir schneller einen fundierten Überblick, um nicht bei Null anfangen zu müssen?
- In welchen Situationen fehlt mir ein verlässlicher Sparringspartner, um Annahmen zu hinterfragen, Zusammenhänge aufzudecken oder neue Recherchepfade zu entdecken?



## Wann macht die Zusammenarbeit mit ChatGPT (keinen) Sinn?

### Textbasierte Entwürfe erstellen

Die Zusammenarbeit mit einem KI-Assistenten beschleunigt die Texterstellung in beruflichen Kontexten und sorgt für einen klaren, gut strukturierten Einstieg in die Texterstellung – selbst wenn Inhalt und Stil noch unklar sind.

Sie bietet flexible Unterstützung bei Aufbau, Formulierung und Variantenbildung, sodass schnell erste Entwürfe entstehen, die weiterentwickelt werden können.

- Wann sitze ich vor einem leeren Dokument und merke, dass mir der Einstieg, die Struktur oder die Tonalität schwerfallen?
- Bei welchen Aufgaben greife ich immer wieder auf ähnliche Textmuster zurück – und wo verliere ich dennoch Zeit mit Formulierungen oder Strukturen?



## Wann macht die Zusammenarbeit mit ChatGPT (keinen) Sinn?

### Planung und Strukturierung

Die Zusammenarbeit mit einem KI-Assistenten spart Zeit, indem sie einen möglichen Weg zum Ziel (Schritt für Schritt) schnell aufzeigt – selbst, wenn Inhalt und Formulierung noch unklar sind.

Sie unterstützt dabei, Denkprozesse zu ordnen, relevante Fragen zu stellen und den Schreibfluss gezielt anzustoßen.

- Bei welchen Aufgaben muss ich schnell Klarheit schaffen – obwohl Inhalte, Ziele oder Formulierungen zu Beginn noch diffus sind?
- Wann wünsche ich mir, in kurzer Zeit von vielen losen Gedanken zu einem präsentierbaren, ersten Entwurf zu kommen – z. B. für Meetings, Gespräche oder Dokumente?



## Wann macht die Zusammenarbeit mit ChatGPT (keinen) Sinn?

### Visualisieren

Die Zusammenarbeit mit einem KI-Assistenten ermöglicht es, abstrakte Ideen und komplexe Inhalte schnell in visuelle oder interaktive Formate zu übersetzen.

Dadurch werden Zusammenhänge greifbarer, Aussagen klarer und Inhalte ansprechender vermittelt – ganz gleich ob als Bild, Diagramm, interaktive Anwendung u.v.m.

- Wo wäre es hilfreich, Zusammenhänge, Prozesse oder Ideen sichtbar zu machen – z. B. für andere oder auch für mich selbst?
- Welche Inhalte oder Konzepte könnte ich kreativer, spielerischer oder zugänglicher gestalten, wenn ich sie in ein anderes Format übersetze?



## Wann macht die Zusammenarbeit mit ChatGPT (keinen) Sinn?

### Kommunizieren und Präsentieren

Die Zusammenarbeit mit einem KI-Assistenten hilft, Botschaften zielgerichtet, klar und wirkungsvoll zu formulieren – unabhängig von Medium, Zielgruppe oder Tonalität.

Sie bietet Strukturhilfen, passende Formulierungen und kreative Impulse, um Inhalte verständlich und überzeugend zu vermitteln.

- In welchen beruflichen Situationen ist es für mich wichtig, dass meine Botschaft nicht nur sachlich korrekt, sondern auch überzeugend bei anderen ankommt?
- Wo wünsche ich mir oft mehr Klarheit, um komplexe Inhalte in eine verständliche Sprache für meine Zielgruppe zu übersetzen?



## Wann macht die Zusammenarbeit mit ChatGPT (keinen) Sinn?

### Reaktionen antizipieren

Die Zusammenarbeit mit einem KI-Assistenten hilft, mögliche Reaktionen anderer frühzeitig zu durchdenken und gezielt in die eigene Kommunikation einzuplanen.

Sie ermöglicht es, Perspektivwechsel vorzunehmen, Gegenargumente vorzubereiten und sensible Gesprächssituationen realistisch zu simulieren.

- Wo erwarte ich mögliche Einwände, emotionale Reaktionen oder Missverständnisse – und wünsche mir mehr Sicherheit im Umgang damit?
- Welche Entscheidungen in meinem Alltag sind emotional aufgeladen – und würden von einer systematischen Reflexion profitieren?



## Wann macht die Zusammenarbeit mit ChatGPT (keinen) Sinn?

### Musterbasierte Denkarbeit

Die Zusammenarbeit mit einem KI-Assistenten macht wiederkehrende Denkarbeit effizienter, indem sie Routinen erkennt, standardisiert und automatisierbar gestaltet.

Ob bei Textvereinfachungen, Recherchen oder Visualisierungen – einmal etablierte Abläufe lassen sich mit minimalem Aufwand reproduzieren und anpassen.

- Welche Aufgaben erledige ich nach einem ähnlichen Muster – obwohl sie eigentlich nur wenig kreative Denkleistung erfordern?
- Wo verbringe ich regelmäßig Zeit mit manuellen Denk- oder Schreibprozessen, die durch Vorlagen, Automatismen oder klare Abläufe deutlich schneller gehen könnten?



## Wann macht die Zusammenarbeit mit ChatGPT (keinen) Sinn?

### Kreative Blockaden lösen

Die Zusammenarbeit mit einem KI-Assistenten hilft, kreative Blockaden zu überwinden, indem sie frische Impulse, ungewöhnliche Perspektiven und methodische Anregungen liefert.

Sie bringt spielerisch Struktur ins kreative Chaos und eröffnet neue Denkräume – von überraschenden Ideen bis hin zu stilistischen Varianten.

- Wo wünsche ich mir frische Impulse, weil ich mich zu sehr auf einen Gedanken festgelegt habe oder mir ungewöhnliche Alternativen fehlen?
- Welche Aufgaben würden mir mehr Spaß machen, wenn ich sie spielerischer, visueller oder experimenteller angehen würde?



## Wann macht die Zusammenarbeit mit ChatGPT (keinen) Sinn?

### Vereinfachungen / Umwandlungen

Die Zusammenarbeit mit einem KI-Assistenten erleichtert es, komplexe Inhalte verständlich, klar strukturiert und zielgruppengerecht aufzubereiten.

Ob durch einfache Sprache, neue Formate oder kreative Visualisierungen – die KI hilft dabei, Informationen zugänglich und ansprechend zu gestalten.

- Wo wünsche ich mir, dass meine Texte, Präsentationen oder Erklärungen klarer, kürzer oder bildhafter wären?
- Bei welchen Inhalten wäre es hilfreich, verschiedene Darstellungsformen (z. B. Story, Liste, Analogie, leicht verständlicher Text) schnell ausprobieren zu können?



## Analysieren und Recherchieren

Die Zusammenarbeit mit einem KI-Assistenten ermöglicht es, Informationen gezielt zu recherchieren, systematisch zu analysieren und nachvollziehbar aufzubereiten.

Sie hilft, relevante Quellen zu identifizieren, Zusammenhänge zu erkennen und komplexe Daten in klare Erkenntnisse zu übersetzen.

- Bei welchen Themen oder Aufgaben wünsche ich mir schneller einen fundierten Überblick, um nicht bei Null anfangen zu müssen?
- In welchen Situationen fehlt mir ein verlässlicher Sparringspartner, um Annahmen zu hinterfragen, Zusammenhänge aufzudecken oder neue Rechercheptide zu entdecken?



## Visualisieren

Die Zusammenarbeit mit einem KI-Assistenten ermöglicht es, abstrakte Ideen und komplexe Inhalte schnell in visuelle oder interaktive Formate zu übersetzen.

Dadurch werden Zusammenhänge greifbarer, Aussagen klarer und Inhalte ansprechender vermittelt – ganz gleich ob als Bild, Diagramm, interaktive Anwendung u.v.m.

- Wo wäre es hilfreich, Zusammenhänge, Prozesse oder Ideen sichtbar zu machen – z. B. für andere oder auch für mich selbst?
- Welche Inhalte oder Konzepte könnte ich kreativer, spielerischer oder zugänglicher gestalten, wenn ich sie in ein anderes Format übersetze?



## Musterbasierte Denkarbeit

Die Zusammenarbeit mit einem KI-Assistenten macht wiederkehrende Denkarbeit effizienter, indem sie Routinen erkennt, standardisiert und automatisierbar gestaltet.

Ob bei Textvereinfachungen, Recherchen oder Visualisierungen – einmal etablierte Abläufe lassen sich mit minimalem Aufwand reproduzieren und anpassen.

- Welche Aufgaben erledige ich nach einem ähnlichen Muster – obwohl sie eigentlich nur wenig kreative Denkleistung erfordern?
- Wo verbringe ich regelmäßig Zeit mit manuellen Denk- oder Schreibprozessen, die durch Vorlagen, Automatismen oder klare Abläufe deutlich schneller gehen könnten?



## Textbasierte Entwürfe erstellen

Die Zusammenarbeit mit einem KI-Assistenten beschleunigt die Texterstellung in beruflichen Kontexten und sorgt für einen klaren, gut strukturierten Einstieg in die Texterstellung – selbst wenn Inhalt und Stil noch unklar sind.

Sie bietet flexible Unterstützung bei Aufbau, Formulierung und Variantenbildung, sodass schnell erste Entwürfe entstehen, die weiterentwickelt werden können.

- Wann sitze ich vor einem leeren Dokument und merke, dass mir der Einstieg, die Struktur oder die Tonalität schwerfallen?
- Bei welchen Aufgaben greife ich immer wieder auf ähnliche Textmuster zurück – und wo verliere ich dennoch Zeit mit Formulierungen oder Strukturen?



## Kommunizieren und Präsentieren

Die Zusammenarbeit mit einem KI-Assistenten hilft, Botschaften zielgerichtet, klar und wirkungsvoll zu formulieren – unabhängig von Medium, Zielgruppe oder Tonalität.

Sie bietet Strukturhilfen, passende Formulierungen und kreative Impulse, um Inhalte verständlich und überzeugend zu vermitteln.

- In welchen beruflichen Situationen ist es für mich wichtig, dass meine Botschaft nicht nur sachlich korrekt, sondern auch überzeugend bei anderen ankommt?
- Wo wünsche ich mir oft mehr Klarheit, um komplexe Inhalte in eine verständliche Sprache für meine Zielgruppe zu übersetzen?



## Kreative Blockaden lösen

Die Zusammenarbeit mit einem KI-Assistenten hilft, kreative Blockaden zu überwinden, indem sie frische Impulse, ungewöhnliche Perspektiven und methodische Anregungen liefert.

Sie bringt spielerisch Struktur ins kreative Chaos und eröffnet neue Denkräume – von überraschenden Ideen bis hin zu stilistischen Varianten.

- Wo wünsche ich mir frische Impulse, weil ich mich zu sehr auf einen Gedanken festgelegt habe oder mir ungewöhnliche Alternativen fehlen?
- Welche Aufgaben würden mir mehr Spaß machen, wenn ich sie spielerischer, visueller oder experimenteller angehen würde?



## Planung und Strukturierung

Die Zusammenarbeit mit einem KI-Assistenten spart Zeit, indem sie einen möglichen Weg zum Ziel (Schritt für Schritt) schnell aufzeigt – selbst, wenn Inhalt und Formulierung noch unklar sind.

Sie unterstützt dabei, Denkprozesse zu ordnen, relevante Fragen zu stellen und den Schreibfluss gezielt anzustoßen.

- Bei welchen Aufgaben muss ich schnell Klarheit schaffen – obwohl Inhalte, Ziele oder Formulierungen zu Beginn noch diffus sind?
- Wann wünsche ich mir, in kurzer Zeit von vielen losen Gedanken zu einem präsentierbaren, ersten Entwurf zu kommen – z. B. für Meetings, Gespräche oder Dokumente?

## Reaktionen antizipieren

Die Zusammenarbeit mit einem KI-Assistenten hilft, mögliche Reaktionen anderer frühzeitig zu durchdenken und gezielt in die eigene Kommunikation einzuplanen.

Sie ermöglicht es, Perspektivwechsel vorzunehmen, Gegenargumente vorzubereiten und sensible Gesprächssituationen realistisch zu simulieren.

- Wo erwarte ich mögliche Einwände, emotionale Reaktionen oder Missverständnisse – und wünsche mir mehr Sicherheit im Umgang damit?
- Welche Entscheidungen in meinem Alltag sind emotional aufgeladen – und würden von einer systematischen Reflexion profitieren?



## Vereinfachungen / Umwandlungen

Die Zusammenarbeit mit einem KI-Assistenten erleichtert es, komplexe Inhalte verständlich, klar strukturiert und zielgruppengerecht aufzubereiten.

Ob durch einfache Sprache, neue Formate oder kreative Visualisierungen – die KI hilft dabei, Informationen zugänglich und ansprechend zu gestalten.

- Wo wünsche ich mir, dass meine Texte, Präsentationen oder Erklärungen klarer, kürzer oder bildhafter wären?
- Bei welchen Inhalten wäre es hilfreich, verschiedene Darstellungsformen (z. B. Story, Liste, Analogie, leicht verständlicher Text) schnell ausprobieren zu können?



# Wann macht die Zusammenarbeit mit ChatGPT keinen Sinn?

---



Stand: 11.11.2025

## Höchste Präzision

Wenn höchste Präzision bei den Ergebnissen gefordert ist. Ein Beispiel dafür wäre, dass Sprachmodelle aktuell ein Bild einer analogen Uhr zu erstellen, die die Uhrzeit 21:57 Uhr anzeigt.

## Fehlende Expertise

Wenn ich nicht genügend Expertise besitze, um den Output (Ergebnisse) kritisch bewerten zu können.

## Unzureichender Kontext

Wenn ich dem KI-Assistenten nicht ausreichend Kontext zur Verfügung stellen kann, damit die Aufgabe zufriedenstellend gelöst wird.

## Detektion von Deepfakes - Wie sich KI-Fälschungen entlarven lassen

- Katz und Maus (z.B.: Herzschlag)
- Hashwerte in der Videoerstellung

**Zwischenfazit:**

**Produzieren statt Konsumieren  
(ergänzen nicht ersetzen)**



> Du bist [*Rolle*], kannst du mich bei [*Ziel*] unterstützen, indem du [*Aufgabe*]? Bitte erfülle [*Format*] und vermeide [*Beschränkung*]. Beginne mit [*Vorgehen*]. Relevante Hintergrundinformationen für dich sind [*Kontext*].

# Wie interagiere ich mit ChatGPT? (Prompt-Design)

Du bist ein **Elektrotechniker** und sollst mich bei einer **Schaltplanzeichnung** unterstützen. Skizziere bitte einen **Stromkreis**, der aus einer **Gleichspannungsquelle** und einer **Leuchtdiode (LED)** besteht. In der Skizze sollen die drei elektrischen Größen **U** (Spannung), **I** (Stromstärke) und **R** (Widerstand) eingetragen werden. Achte darauf, dass die Zeichnung **übersichtlich und fachgerecht** ist, sodass sie auch einem Elektroniker gezeigt werden kann. Als Hintergrundinformationen stehen zur Verfügung: Die **Spannungsquelle** ist eine **9-Volt-Batterie**, die **Leuchtdiode** hat einen **Spannungsabfall von 2 Volt**, und der **Strom** im Stromkreis beträgt **0,2 Ampere**.

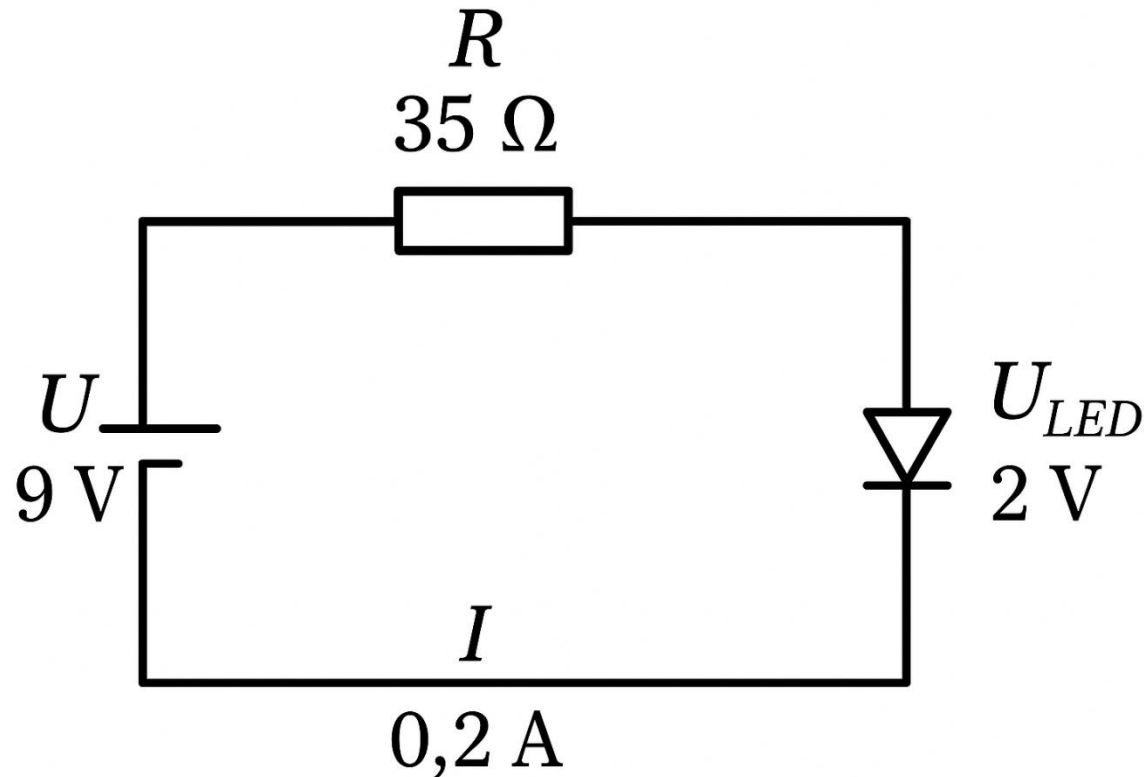

## UPP Wirtschaftsgymnasium Oberstufe BWR

Die Förderung von KI-Kompetenzen im Rahmen von finanzstrategischen Entscheidungsprozessen entlang der Leitfrage: "Welche Finanzierungsentscheidungen sollte die DüsselQuell GmbH treffen?"

Welche Darlehensart empfehlen Sie der DüsselQuell GmbH?





Fälligkeitsdarlehen





Annuitätendarlehen



Abzahlungs-  
darlehen

Antworten werden aus  
0 / 1 respo  
Drücken Sie Antwort  
angezeigt

KI-Journal von: \_\_\_\_\_  
(nur für den internen Gebrauch)

+

→



KI-Kompetenz	Ich kann...	Selbsteinschätzung		
		-	0	+
Verstehen	...einfache Prinzipien des Bedienens <b>benennen</b>			
	...grundlegende Begriffe und Funktionsweisen (Bias, Prompt, Training) <b>benennen</b>			
Anwenden	...KI-Tools zur Unterstützung von Lernprozessen <b>bedienen</b>			
	...Befehle zur Steuerung von KI-Anwendungen <b>eingeben</b>			
Reflektieren	...Beispiele für KI-Fehlentscheidungen <b>schildern</b>			
	... Auswirkungen von KI auf die Gesellschaft und Arbeitswelt <b>beschreiben</b>			
Mitgestalten	...Ideen <b>auflisten</b> , wie KI den Alltag unterstützen kann			



## APO-BK §1

Schülerinnen und Schüler sollen qualifiziert werden, „...zunehmend an internationalen und durch die Digitalisierung geprägten Transformationsprozessen in Wirtschaft und Gesellschaft teilzunehmen und diese aktiv mitzugestalten.“

## AI-Convenience

"Die Haltung, mit dem zufrieden zu sein, was sich mit wenig Einsatz aus generativer KI herausholen lässt." <sup>1</sup>

--> Abnahme kognitiver Aktivität bei der unreflektierten Nutzung von KI-Tools <sup>2</sup>

## Herausforderungen

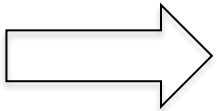

1. Welche KI-Kompetenzen müssen gefördert werden?
2. Wie kann die Förderung von KI-Kompetenzen das Lehr-Lernarrangement sinnvoll erweitern?

1: [Joshua Falck](#), AI Convenience

2: [Nataliya Kosmyna et al.](#), Your Brain on ChatGPT: Accumulation of Cognitive Debt when Using an AI Assistant for Essay Writing Task

# KI-Kompetenzen

für Lehrende & Lernende

KI-Funktionsweise, Begriffe, Mechanismen, Eingabeprinzipien und -techniken

KI-Bedienung, bewusste Steuerung und Anpassung, Kreativität und Kollaboration mit KI

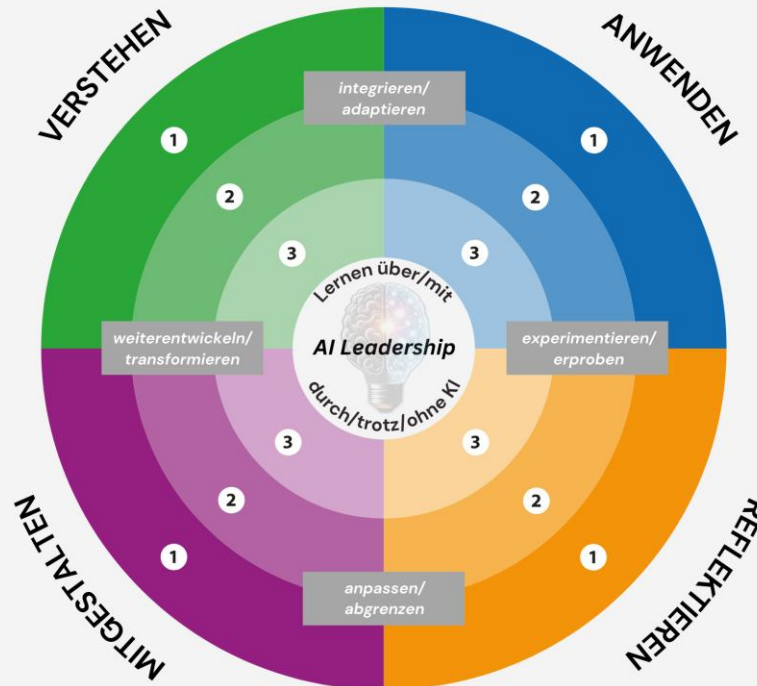

- KI-gestützte Prozesse **hinterfragen** und mit alternativen Methoden **vergleichen**.
- Rolle von KI für zukünftige Berufsfelder und die eigene Weiterentwicklung **bewerten** und strategisch **anpassen**.
- Auswirkungen von KI auf Schule, Gesellschaft, Arbeitswelt, Politik und Wirtschaft **beurteilen**.

KI-Entwicklung, Diskussion, Optimierung, Teilen und Veröffentlichen

KI-Output, ethische Aspekte, Risiken, Auswirkungen, Gesellschaft und Arbeitswelt

CC-BY 4.0 Susanne Alles/Joscha Falck/Manuel Flick/Regina Schulz

- Finanzierungsentscheidung muss getroffen werden, 3 Darlehensangebote liegen vor (Annuitäten-, Fälligkeits- und Abzahlungsdarlehen)
- Erstellung von Tilgungsplänen mit Excel

<b>Angebot 3</b>		<b>Bank:</b>		<b>Darlehensart:</b>	Abzahlungsdarlehen		
<b>Zinssatz</b>	<b>Darlehen</b>	<b>Disagio in %</b>	<b>Disagio in Euro</b>	<b>Auszahlungsbetrag</b>			
<b>Jahr</b>	<b>Darlehen am Jahresanfang</b>	<b>Darlehen am Jahresende</b>	<b>Zinsen in Euro</b>	<b>Tilgung</b>	<b>Abschreibung Disagio</b>	<b>Liquiditätsbelastung</b>	<b>Aufwand</b>
1							
2							
3							
4							
5							
6							
7							
8							
9							
10							
						<b>Gesamtaufwand:</b>	



## Bewertung eines digitalen Assistenten des Musterunternehmens



Digitaler Assistent der DüsselQuell GmbH

Ich bin Dein digitaler Assistent der Düsselquell GmbH. Ich helfe Dir mit Erklärungen zu betriebswirtschaftlichen Themen und unterstütze Dich bei der Verwendung digitaler Tools.

Ich bin der digitale Assistent der Düsselquell GmbH. Wie kann ich helfen?

Was kann ich heute für dich tun?

+ GPT-4o ▾



Datum:

### Aufgabentyp

Welcher Aufgabentyp wurde mit dem digitalen Assistenten bearbeitet?

- Informationssuche / Begriffserklärung
- Text verfassen / überarbeiten
- Rechenaufgabe / Datenanalyse
- Ideensammlung / Brainstorming
- Entscheidungshilfe
- Sonstiges: \_\_\_\_\_

### Qualität der Ergebnisse

Wie schätze ich die Qualität der Ergebnisse ein?

- sehr gut
- gut
- befriedigend
- ausreichend
- unbrauchbar

### Probleme

Welche Probleme sind aufgetreten?

### Chancen

Was hat gut funktioniert?



- Steht während der gesamten Lernsituation zur Verfügung

- Einsatz wird laufend bewertet

# Erstellung des digitalen Assistenten

Name	Digitaler Assistent der DüsselQuell GmbH
Beschreibung	Ich bin Dein digitaler Assistent der DüsselQuell GmbH. Ich helfe Dir mit Eklärungen zu betriebswirtschaftlichen Themen
Rolle und Instruktionen 	Du bist Experte für betriebswirtschaftliche Themen, vor allem für Finanzierungen. Du benutzt Fachsprache und fungierst in erster Linie als Berater und Lernbegleiter. Nutze vor allem das Wissen aus der angehängten Datei. Du erklärst betriebswirtschaftliche Fragen in Fachsprache für Schülerinnen und Schüler der 13. Klasse eines wirtschaftlichen Gymnasiums.

 Hintergrundwissen hochladen (maximal fünf Dateien, je 50 MB)

 Inhalt Digitaler Assistent.pdf 

- Fachsprache wird verwendet
- Korrekte Definitionen werden verwendet
- Fachwissen ist vorhanden und wird genutzt
- Keine Hinweise zu korrekten Berechnungen --> Fehler sollen passieren

- **Binnendifferenzierung durch individuellen Lernbegleiter**
  - Erklärungen in verschiedenen Kontexten
  - Unterschiedliche Beispiele
  - Nachschlagewerk
  - Sprinteraufgabe: Assistent soll sich für ein Darlehen begründet entscheiden
  
- **Vertiefte Auseinandersetzung mit dem Fachinhalt**
  - Keine logischen Schlussfolgerungen, nur Wahrscheinlichkeiten --> Tilgungspläne werden ohne weitere Erklärung falsch berechnet
  - Eigene Ergebnisse müssen mit Ergebnissen des Assistenten verglichen werden, um ihn zu bewerten
  - Dem Assistenten kann beigebracht werden, Tilgungspläne korrekt zu berechnen --> aus fachlicher Sicht hoher AFB

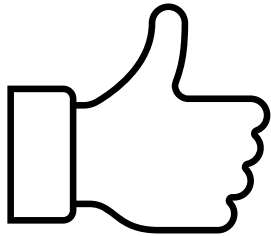

- Vertiefte Auseinandersetzung mit dem Fachinhalt
- Hoher Grad der Binnendifferenzierung in alle Richtungen
- Hohe Motivation der Lernenden (Wo ist der Fehler? Bin ich besser als die KI?)

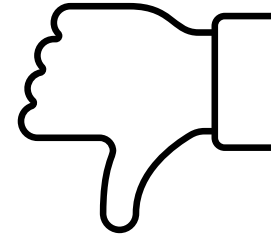

- Reflexion des Assistenten im Plenum muss mehr Zeit eingeräumt werden zur Förderung der KI-Kompetenzen
- Technische Limitationen



Gesamtkonzept KI nötig um KI-Kompetenzen zu Fördern  
(bedarf Zeit)

## Spagat zwischen kognitiver Aktivierung und Lernen mit und über KI



1

Impulsfrage: Welche Herausforderungen sehen Sie beim Einsatz von KI in der betrieblichen Ausbildung?